

行業解決方案

汽車



我們的動力—
精度和過程可靠性

汽車行業的夾持解決方案

www.hainbuch.com

HAINBUCH
WORKHOLDING TECHNOLOGY



汽車 — 創新引擎

您的要求——我們的解決方案

製造商必須能夠快速響應客戶要求，才能在當今的汽車行業有效競爭。較短的交貨時間和不同的產品組合和數量要求工件夾具可以快速修改以滿足當今客戶的需求，同時最大限度地提高您的資本和易腐刀具投資的性能。在過去的四年裡，HAINBUCH 通過精確模塊化工件夾持組件的創新解決方案幫助您應對這些挑戰，並在需要時根據您的確切需求量身定制獨特的特殊設計。

HAINBUCH — 夾持設備專家

- 在工件夾持技術領域擁有超過 60 年的經驗
- 超過 150 項專利——創造力是我們企業理念的一部分
- 硫化領域的專家；鋼和橡膠的結合
- 內部生產採用礦物鑄件或碳纖維增強塑料 [CFRP] 的複合材料部件
- 快速轉換系統可縮短設置時間
- 多年汽車行業工程項目經驗

我們的專業知識支持您的能力

借助 HAINBUCH 解決方案，許多客戶可以更輕鬆、更快速且更具成本效益的方式進行生產。您想更快地重新裝備，從而節省時間嗎？如果是這樣，那麼您來對地方了——與我們一起駕駛，體驗 HAINBUCH 如何提高您的生產力。

通過 www.hainbuch.com 聯繫我們 | sales@hainbuch.de

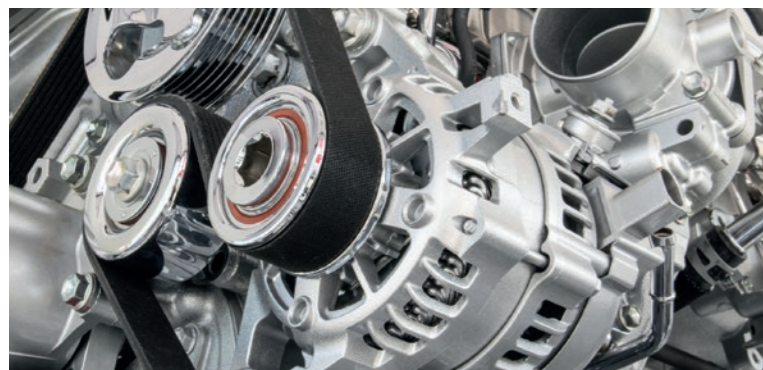

你的挑戰—— 複雜的工件



凸輪軸襯套



氣缸套



活塞



噴油器



曲軸

燃燒發動機



壓氣機輪



散流器



Turbine shaft wheel

渦輪增壓器



開關凸輪



齒輪



太陽軸



差速器外殼

傳 輸



栓住

配件



內圈



滾珠軸承



球保持架



CV 接头



差速器



傘齒輪



球軸心

動力傳動系統



剎車盤

剎車系統

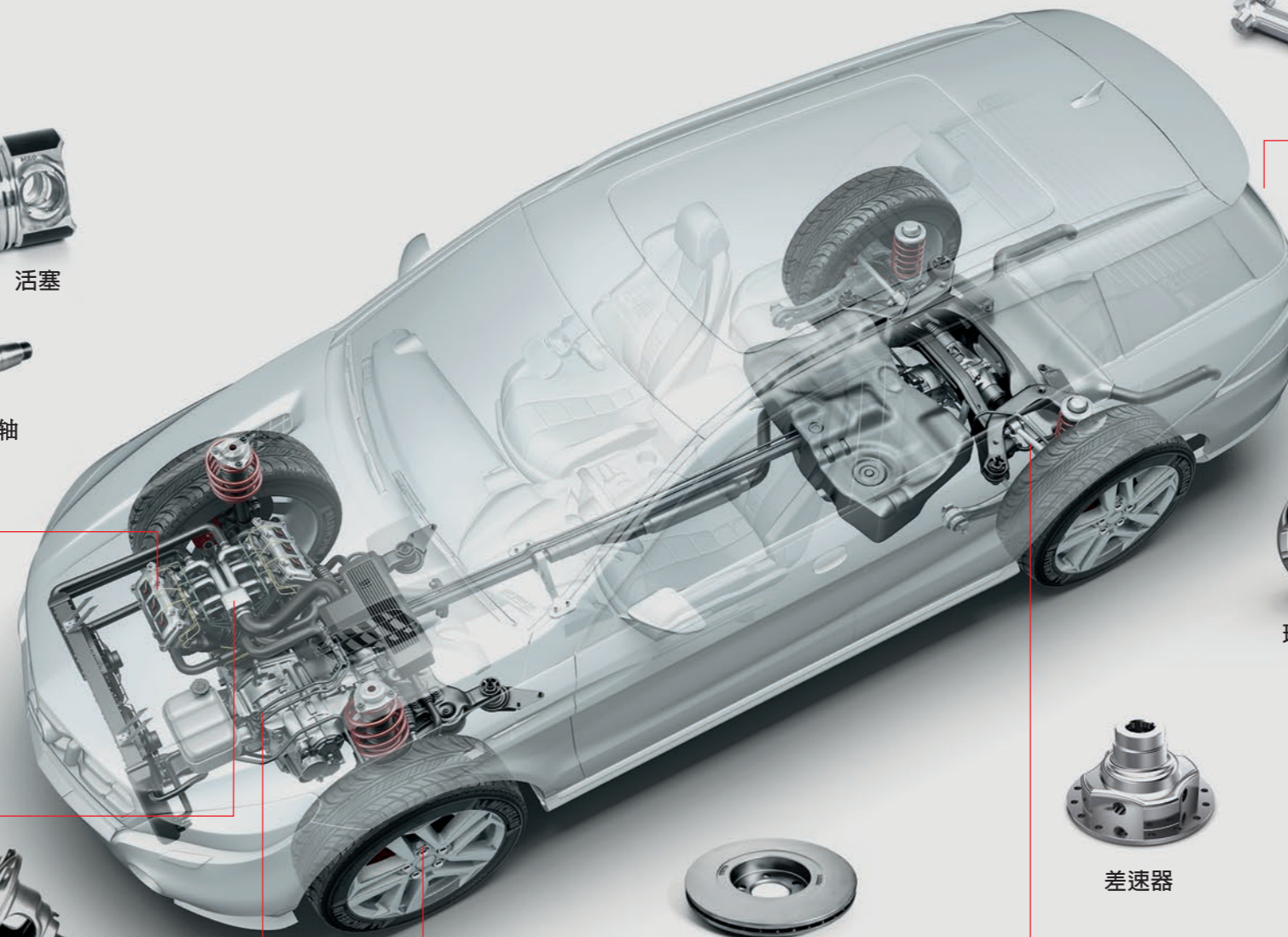



HAINBUCH 夾緊解決方案



工件裝夾任務 加工

軸殼
ID-夾緊
車削中心孔和外輪廓

解決方案：TOPlus mandrel

工件夾持技術

- 具有回拉效果的六角心軸，用於高扭矩傳輸和剛性，無振動夾緊
- 硫化分段夾緊襯套和密封的工件止動裝置，以減少切屑污染



工件裝夾任務
加工

等速萬向節
外徑 夾緊和形狀補償支撐 球轂的硬加工

解決方案：SPANNTOP 卡盘，帶 TALEMENT 卡夾

工件夾持技術

- 外徑 通過一個夾緊頭和附加的形狀補償和位置補償支撐在未加工的鐘形區域前部夾緊工件軸
- 包含所有必需組件的完整解決方案 [夾緊缸、介質供應和控制單元]

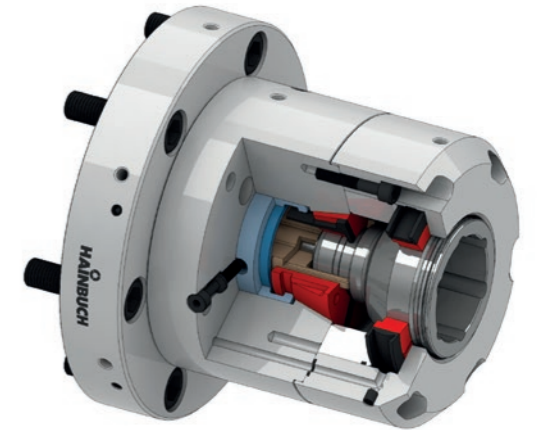

工件裝夾任務

傘齒輪
外徑 在一台多主軸自動車床上通過兩個加工步驟進行快速夾緊和軸向夾緊

機加工

車削孔和球面，包括外徑

解決方案：位置補償夾緊桿卡盤

工件夾持技術

- 通過帶齒工件限位器定位工件
- 浮動夾緊錐度和凸軸承支撐夾緊桿確保位置補償外徑夾緊
- 通過在中心之間保持，可以將夾緊桿移開並完成齒的外徑

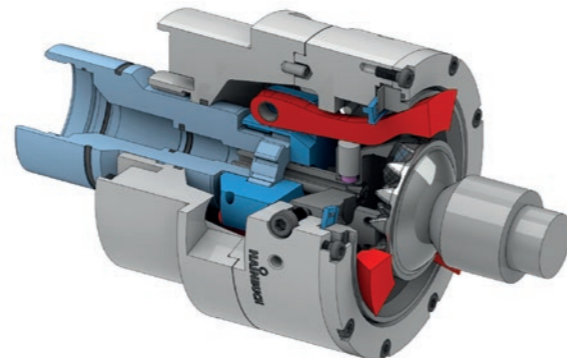

工件裝夾任務
加工

切換凸輪
外徑 夾緊
夾爪之間的车削和加工

解決方案：螺栓卡盤

工件夾持技術

- 具有回拉效果和刀具優化干涉輪廓的螺栓卡盤
- 減少夾緊力的彈簧激活
- 過程可靠性的空氣傳感控制
- 綜合平衡系統

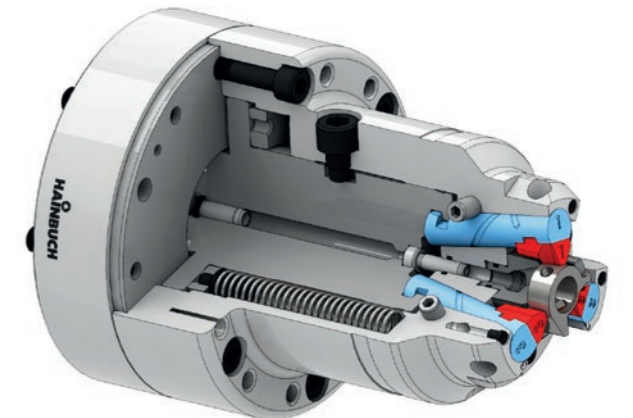

我們隨時為您服務——全球

德國總部 | 11家國際子公司 | 40多家銷售機構



在以下位置查找我們的全球子公司和銷售代理 www.hainbuch.com

2000/6.17 part no. 80001/0326 Subject to technical changes.

 **諱鋒貿易有限公司**

408252 台中市南屯區寶山里寶山東二街8號11樓之二
Mobile phone : 0919661441 FAX : 04-23813768
E-mail: anderson.lee0114@gmail.com

HAINBUCH
WORKHOLDING TECHNOLOGY